

UPUTSTVO ZA UPOTREBU

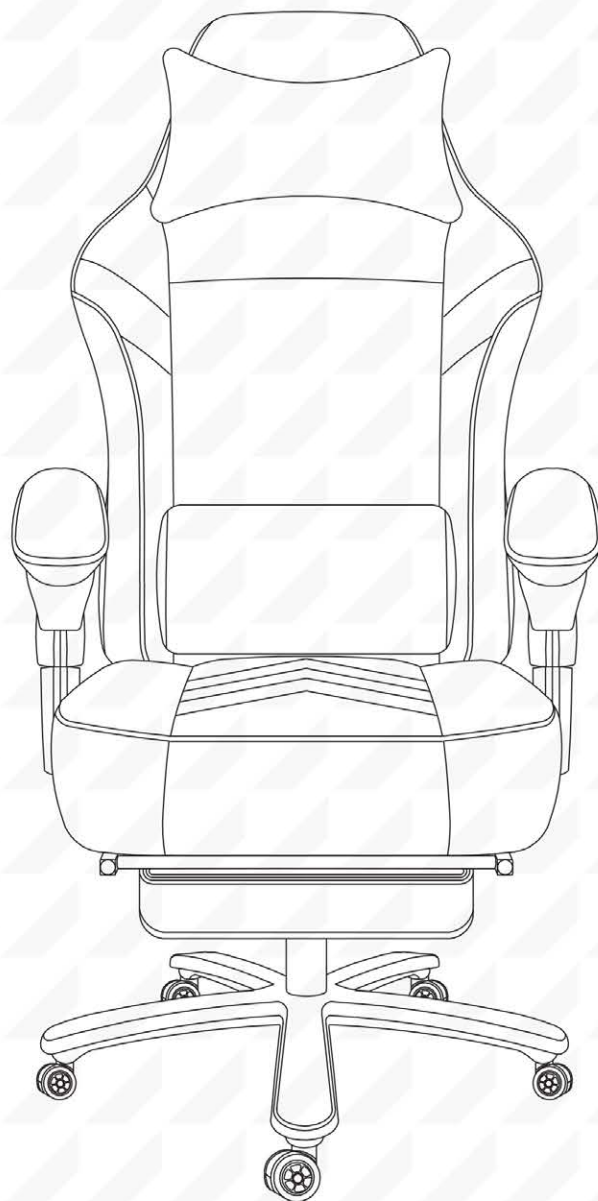

KBEST[®]

Model:8530

VODIČ ZA MONTIRANJE

Čestitamo, postali ste vlasnik najnovije KBEST stolice!

Pre nego što počnete da uživati u udobnosti stolice, morate je sastaviti. Ovaj vodič za montiranje će vas provesti kroz osnovni postupak montaže. Da biste osigurali da montaža teče bez problema, sledite uputstva za montažu, **i naročito važne bezbednosne informacije.**

Takođe, iako je moguće da sami sastavite stolicu, **ako bi vam druga osoba pomogla, ovaj postupak bi postao još lakši.**

Pre nego što počnete, proverite da li u paketu nedostaju neki delovi. Ako bude bilo kakvih problema, ne ustručavajte se da nam pošaljete e-mail i pomoći ćemo vam što je pre moguće.

SADRŽAJ PAKETA

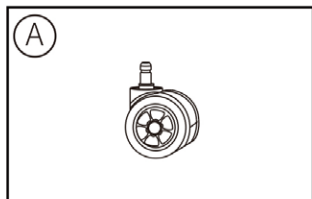

Točkići
Komada: 5

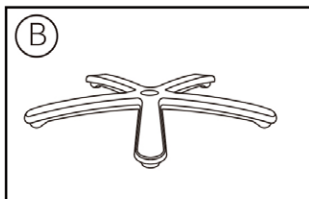

Zvezdasto postolje
Komada: 1

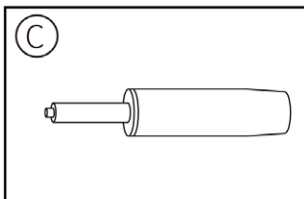

Gasni amortizer
Komada: 1

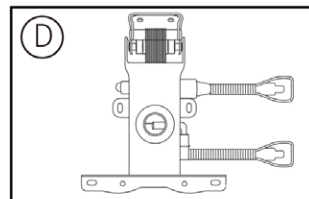

Ploča stolice
Komada: 1

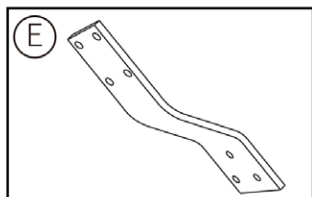

Čelični nosač
Komada: 1

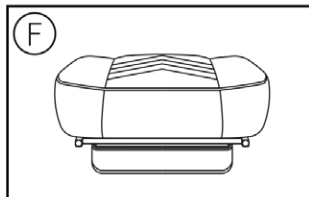

Sedalni deo
Komada: 1

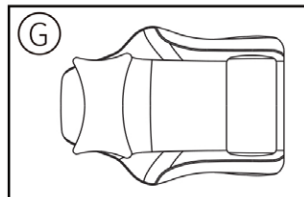

Naslon za leđa
Komada: 1

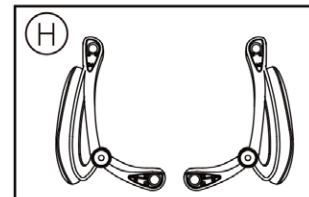

Naslone za ruke
Komada: 2



Zavrtnji M6*25mm
Komada: 4

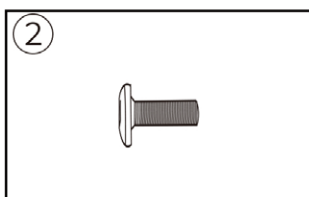

Zavrtnji M8*20mm
Komada: 3

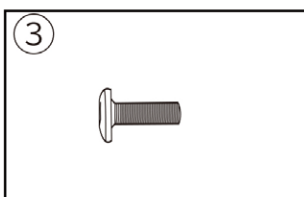

Zavrtnji M8*25mm
Komada: 4

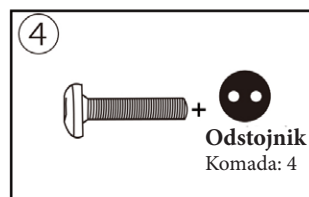

Zavrtnji M6*60mm
Komada: 8



Plastični poklopci
Komada: 4

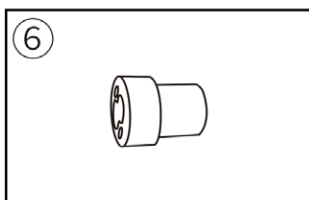

Konektori
Komada: 4

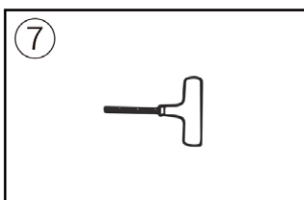

T - Ključ
Komada: 1

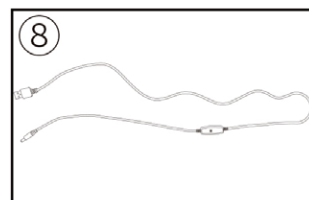

Kabl
Komada: 1

UPUTSTVO ZA MONTAŽU

KORAK 1: Okrenite zvezdasto postolje naopako, a zatim pritisnite točkice u otvore na kraju svake osnove nogara.

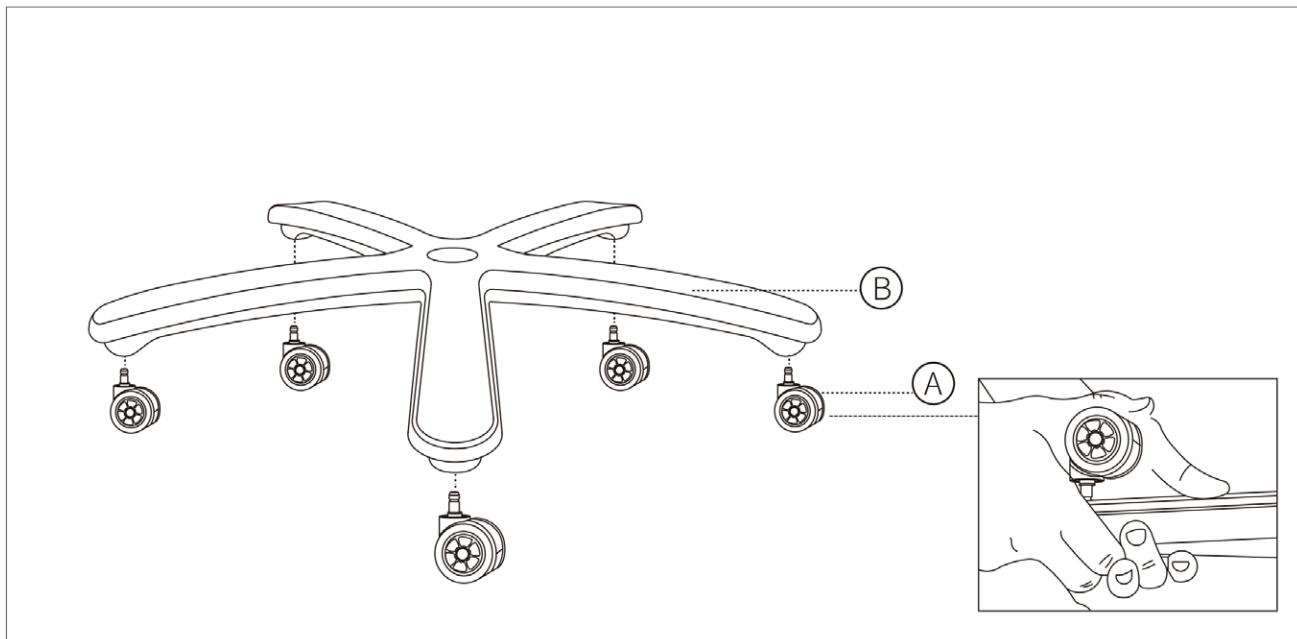

KORAK 2: Okrenite zvezdasto postolje uspravno i umetnite gasni amortizer u centralni otvor zvezdastog postolja.

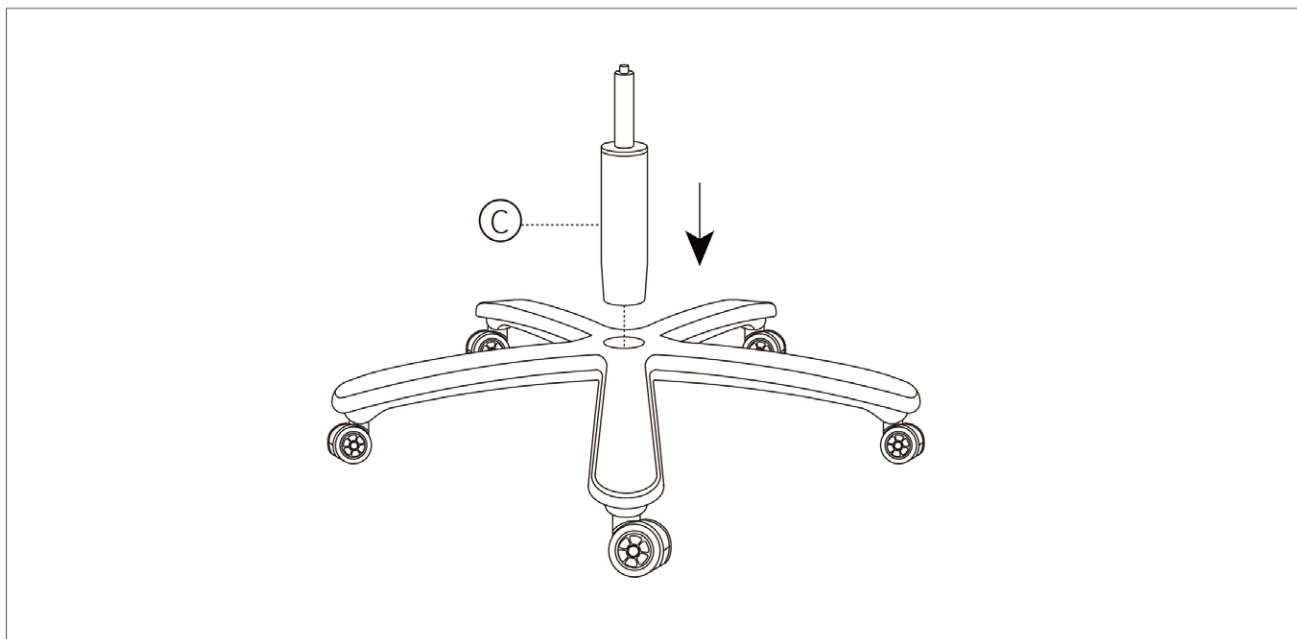

KORAK 3: Poravnajte ploču stolice sa sedalnim delom, vodite računa da prednji deo ploče stolice bude okrenut ka prednjem delu sedalnog dela.

Pričvrstite ploču stolice za sedalni deo uz pomoć četiri zavrtnja M6x25mm. Sve zavrtnje zategnite ključem.

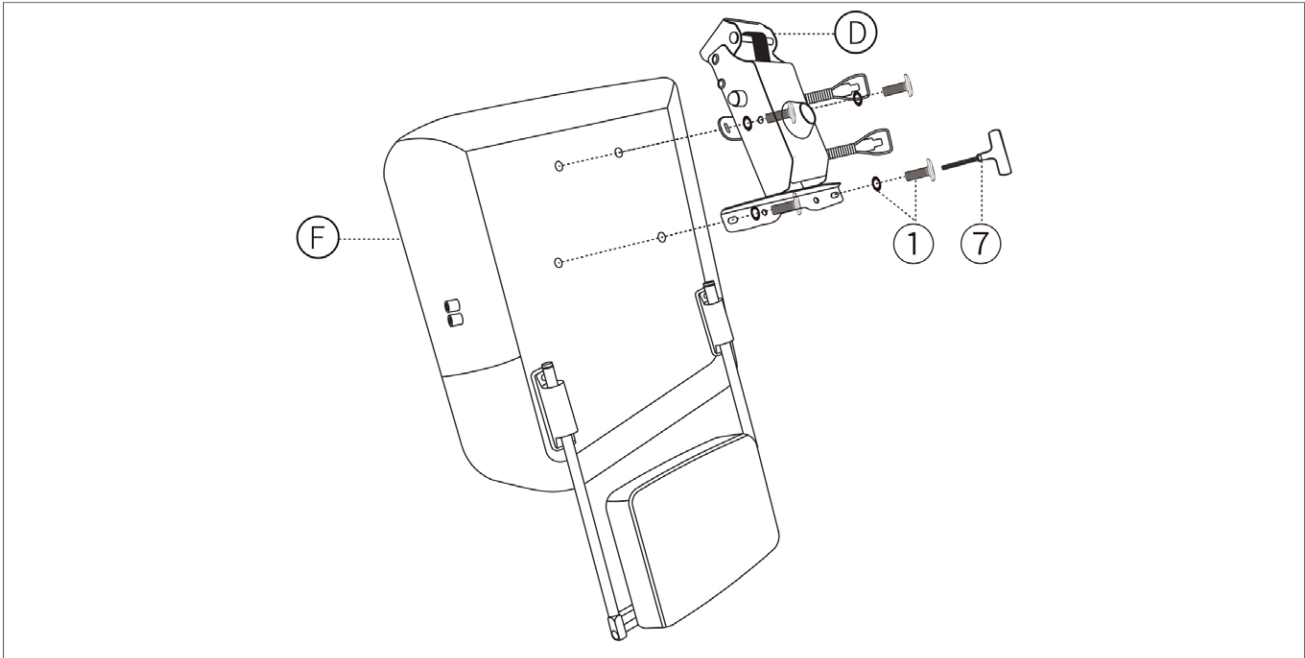

KORAK 4: Okrenite sedalni deo uspravno i poravnajte centralni otvor na ploči stolice preko gasnog amortizera, a zatim čvrsto pritisnite sedalni deo na gasni amortizer da se obezbedi sigurna povezanost.

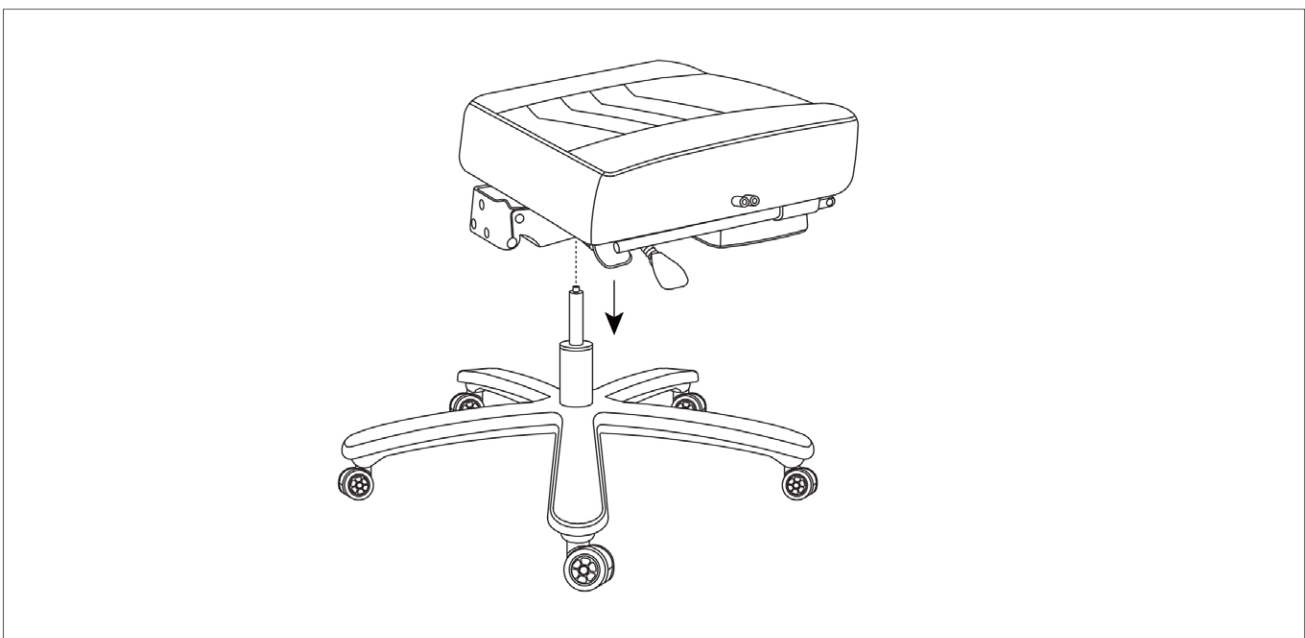

KORAK 5: Pričvrstite čelični nosač za sedalni deo, poravnajte čelični nosač preko prethodno izbušenih rupa uz pomoć zavrtnja M8x20mm.

Napomena: U ovom koraku nemojte zatezati zavrtnje do kraja.

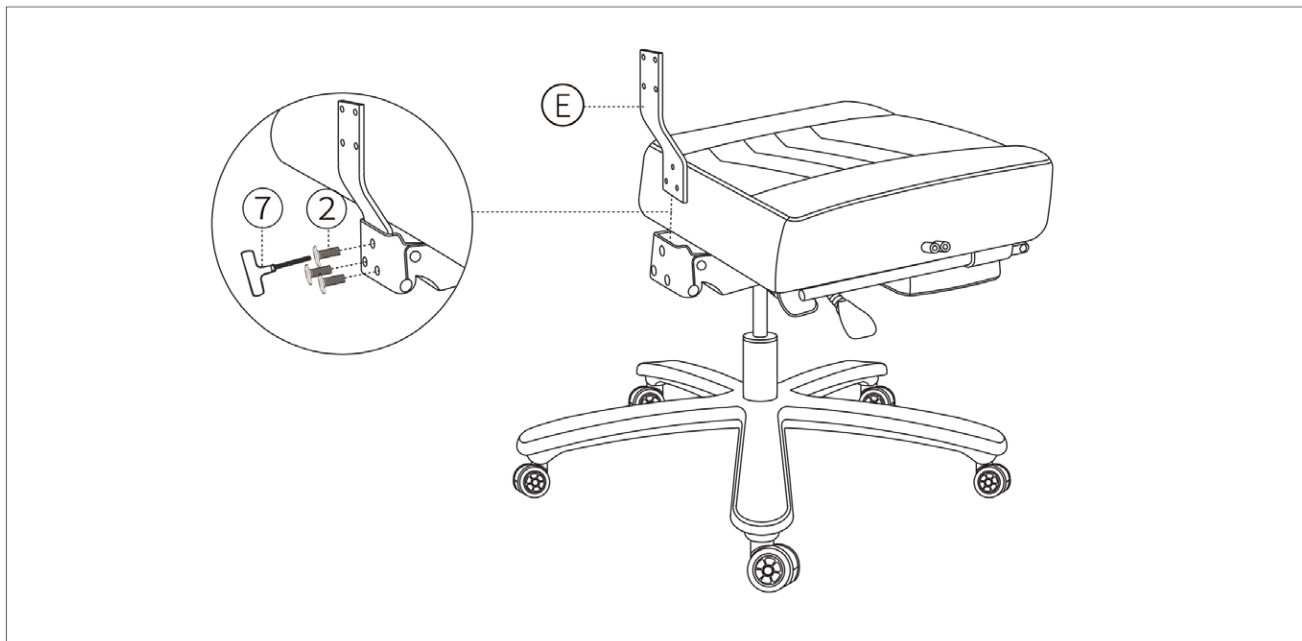

KORAK 6: Pričvrstite čelični nosač za naslon za leđa, poravnajte čelični nosač preko prethodno izbušenih rupa uz pomoć zavrtnja M8x25mm.



KORAK 7: Pričvrstite četiri konektora na sedalni deo i na naslon za leđa, uradite to na obe strane.

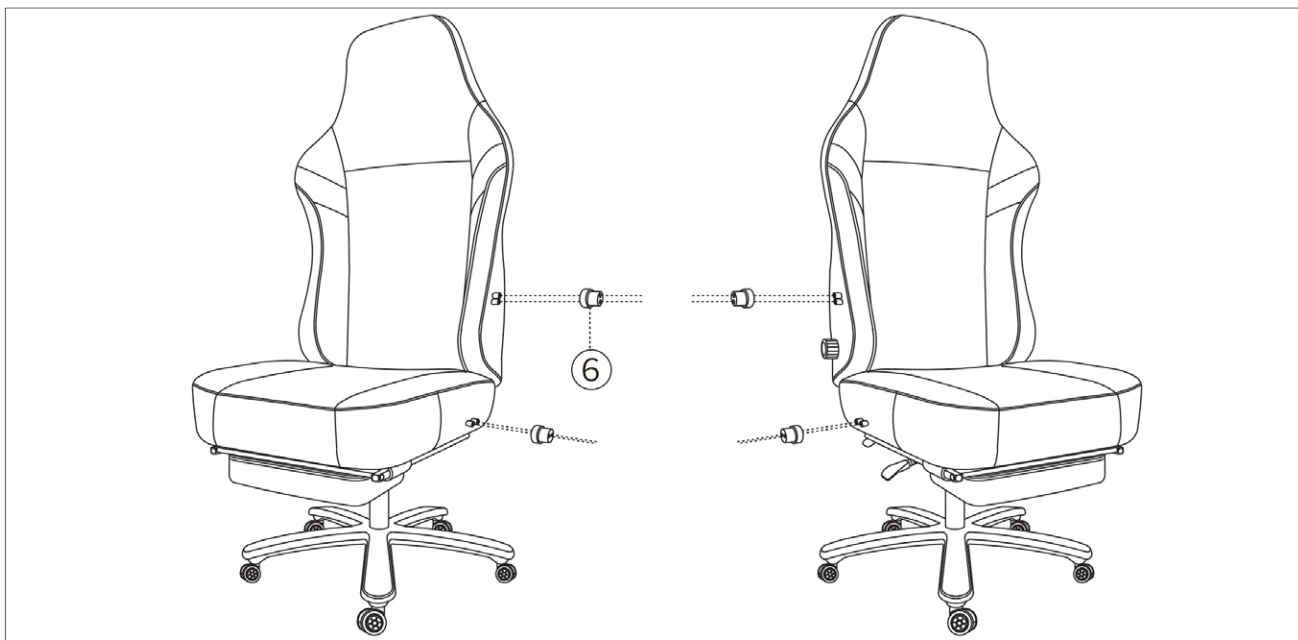

KORAK 8: Pričvrstite naslon za ruke na prethodno postavljene konektore, uz pomoć zavrtnja M6x60mm koristeći T - ključ.

Napomena: U ovom koraku nemojte zatezati zavrtnje do kraja.

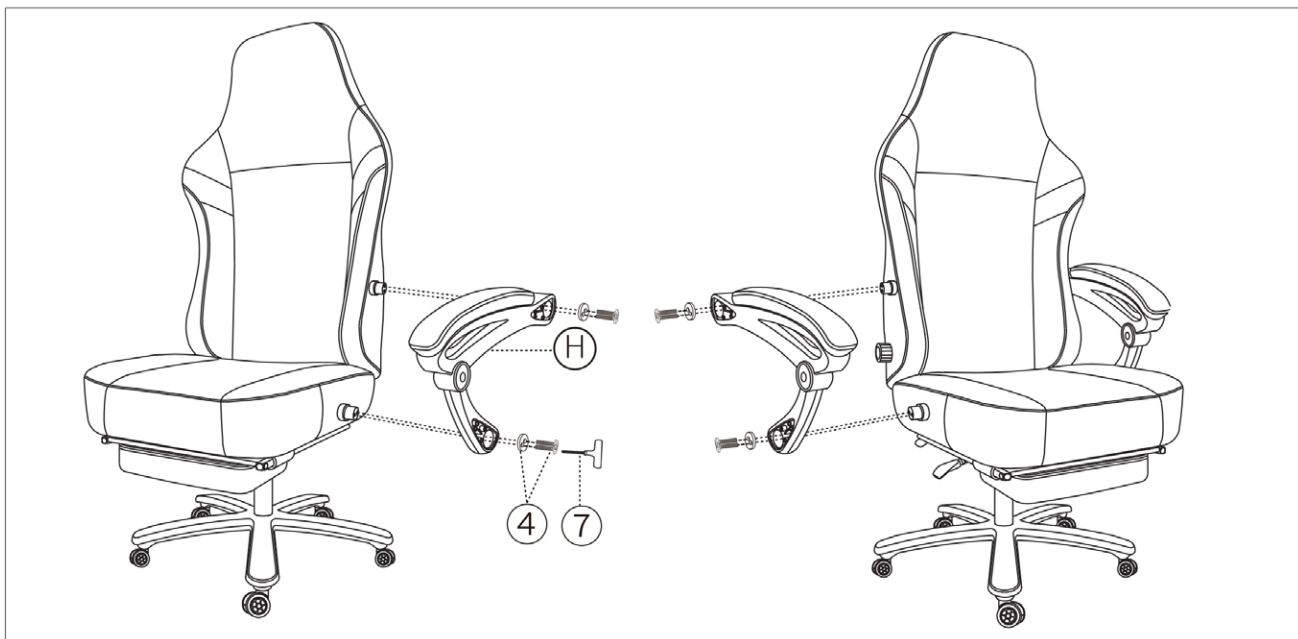

KORAK 9: Podesite ravnotežu cele stolice, a zatim sa obe strane sve zavrtnje zategnite na 100 % .

KORAK 10: Zategnite sve zavrtnje koristeći T - ključ.

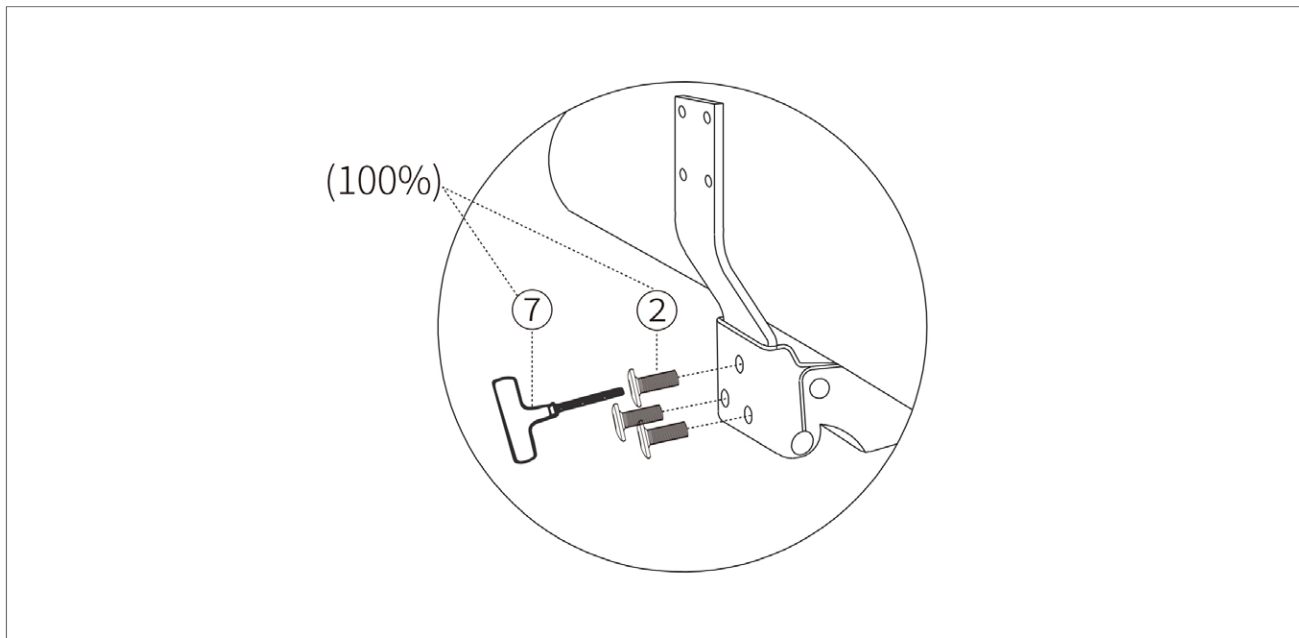

KORAK 11: Pritisnite plastične kapice u otvore za podešavanja da pokrijete zavrtnje.

NAPOMENA: Plastične kapice su obeležene sa "L" (levo) i "R" (desno) kako biste znali na koju stranu ih treba postaviti.

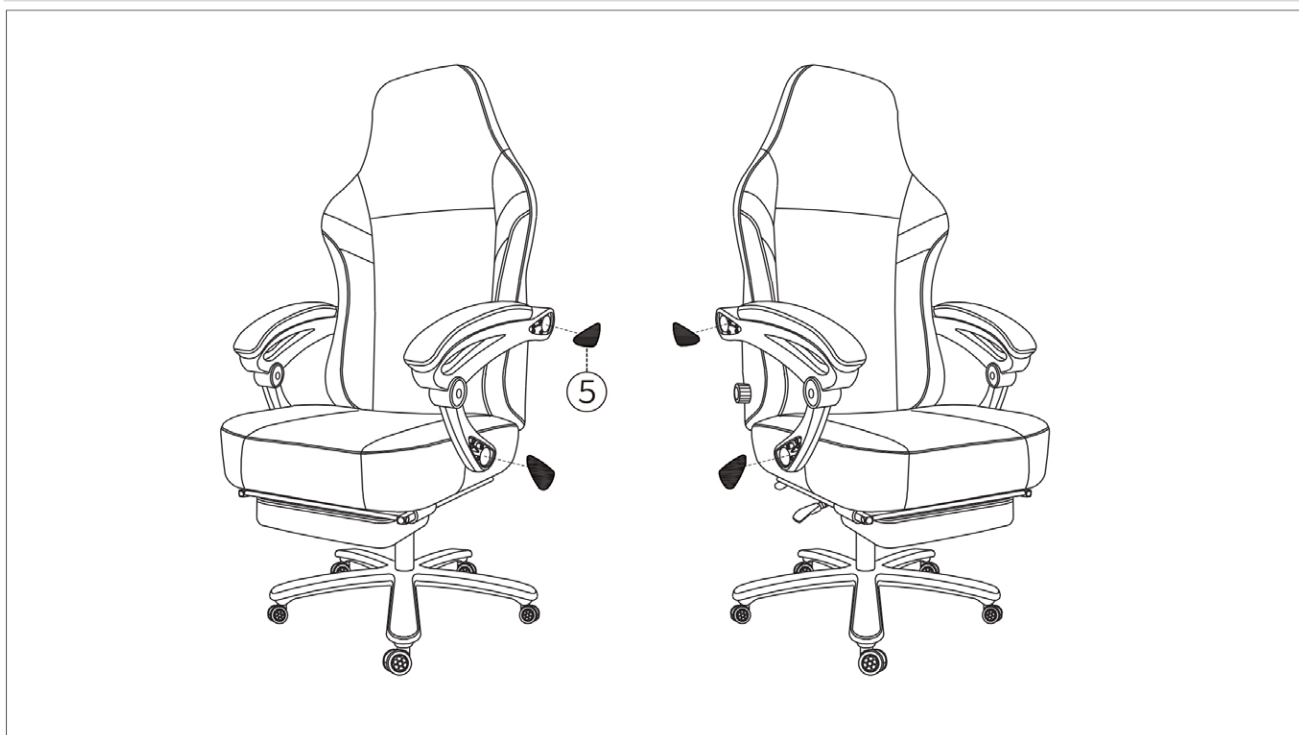

KORAK 12: Zakopčajte patent zatvarač nakon povezivanja naslona za leđa.

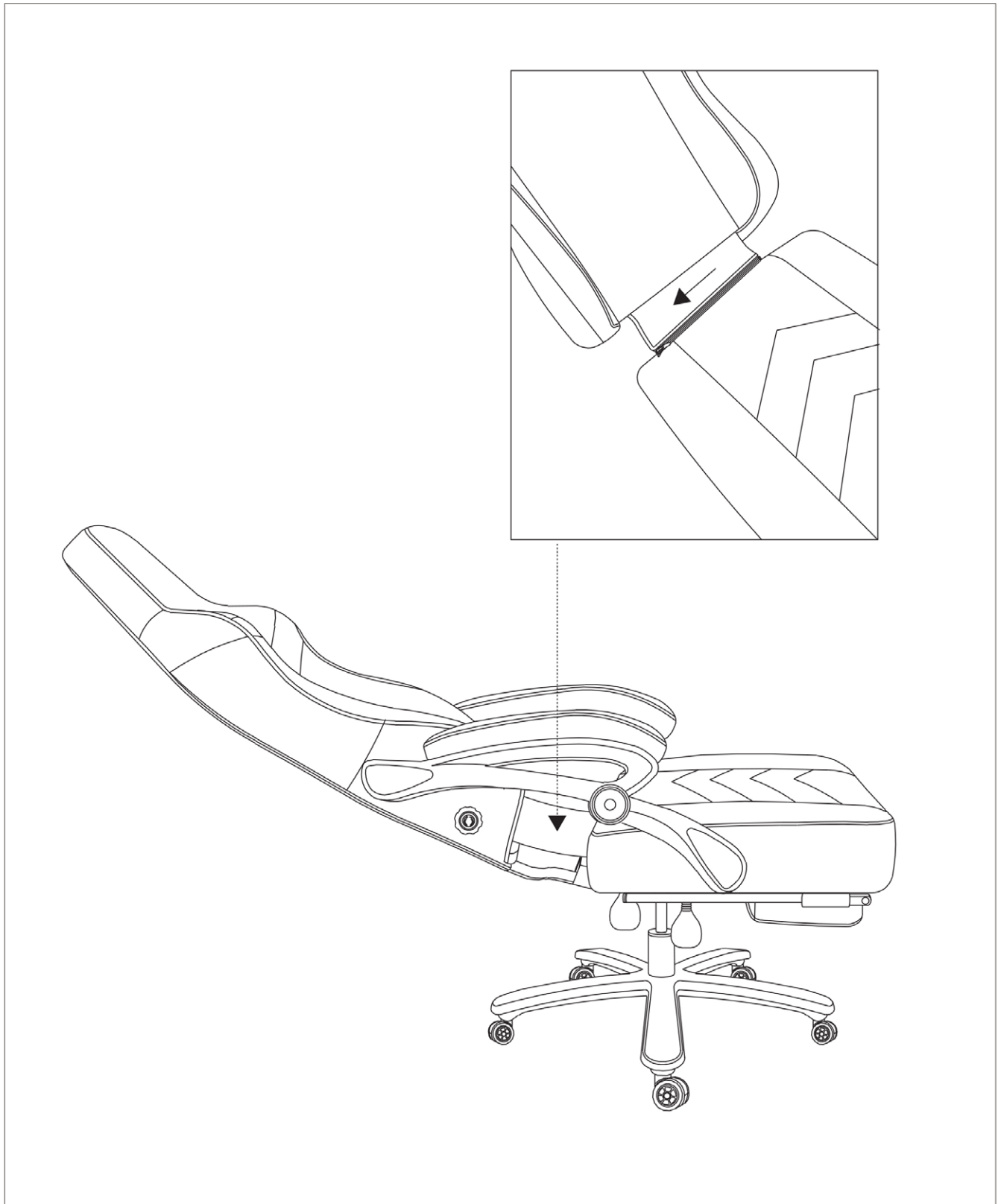

Čestitamo!

Sastavili ste svoju KBEST stolicu!

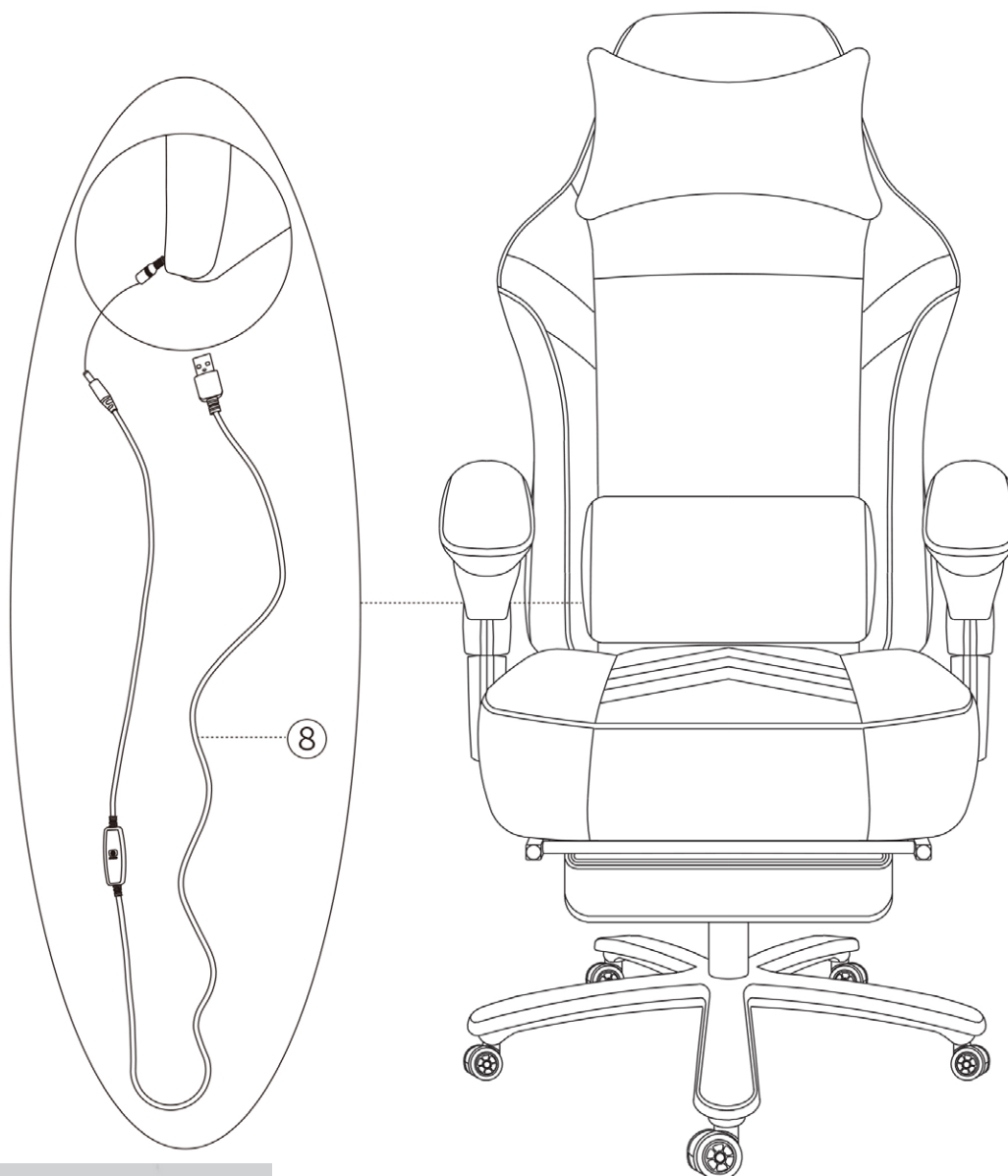

OPREZ! Nemojte povlačiti kabl tokom upotrebe.

UPUTSTVO ZA UPOTREBU

1. Visina sedišta: Ručica u obliku vesla na desnoj strani.

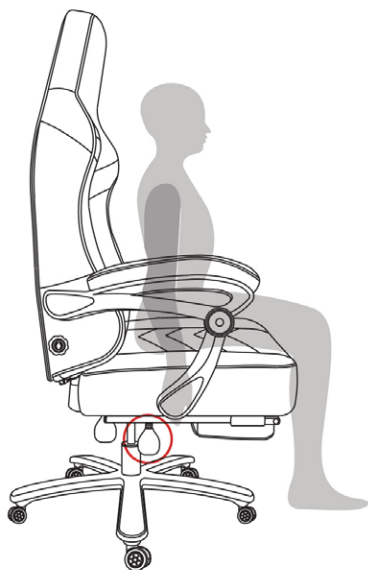

Za podizanje:

↑ Dok oslobađate stolicu svoje težine, podignite ručicu.

Za spuštanje:

↓ Dok sedite, podignite ručicu

* Na ispravnoj visini, stopala treba da se stoje ravno na podu.

2. Nagib naslona za leđa

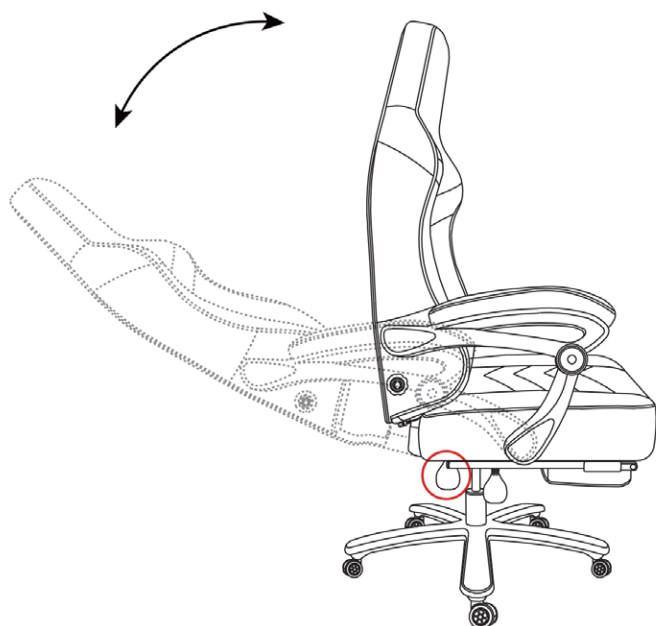

Da biste dozvolili da se vaša stolica nagne unazad, izvucite kontrolnu ručicu.



Da sprečite da se vaša stolica nagnije, sedite napred, a zatim gurnite kontrolnu ručicu unutra.

UPUTSTVO ZA UPOTREBU

3. Podesiva lumbalna potpora

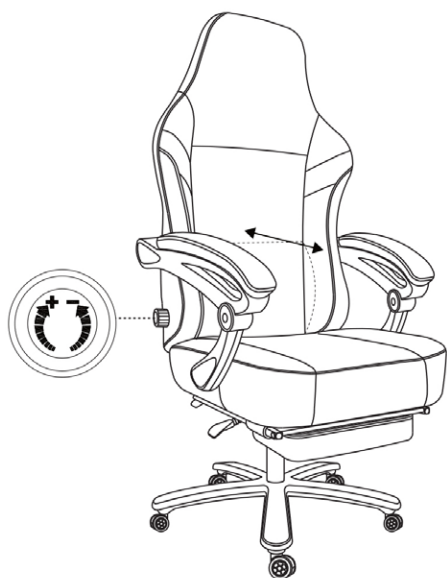

Aktivirajte lumbalnu potporu



Deaktivirajte lumbalnu potporu

4. Opustite se uz oslonac za noge

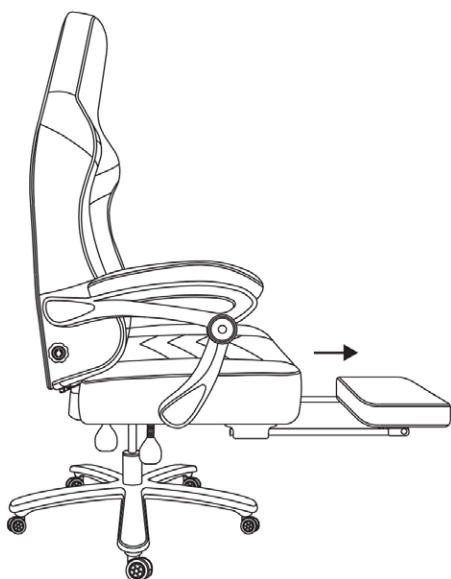

Izvucite oslonac za noge i postavite oslonac napred.

BEZBEDNOST I ODRŽAVANJE

- Nemojte stajati na stolici. Ne koristite stolicu kao merdevine.
- Ovaj proizvod može koristiti samo jedna osoba za sedenje istovremeno.
- Ne koristite stolicu ako svi šrafovi nisu čvrsto pričvršćeni.
- Izbegavajte kontakt sa oštrim predmetima da biste sprečili oštećenje materijala.
- Svakih 6 meseci proveravajte sve šrafove kako biste bili sigurni da su zategnuti.
- Povremeno obrisati vlažnom (dobro ocedenom) krpom. Nikako ne upotrebljavati abrazivna sredstva, alkohol i sredstva sa alkoholom jer bi mogla oštetiti površinu.
- Nosivost stolice do 158 kg.

BEZBEDNOSNE INFORMACIJE



Sedite u sredinu stolice, leđima naslonjenim na naslon.



Nemojte sedeti na prednjoj ivici stolice.



Nemojte da stojite na stolici.



Nemojte da koristite stolicu za više osoba.



Nemojte gurati stolicu dok osoba sedi u njoj.



Nemojte gurati naslon za leđa nadole dok je osoba naslonjena.



Ne stavljajte svu težinu samo na naslon za leđa.



Ne stavljajte ruke ili prste u blizini mehanizma za nagib.



KBEST[®]

E-mail: office@gejmerskestolice.rs

Web: www.gejmerskestolice.rs