

UPUTSTVO ZA UPOTREBU

MODEL: 8017

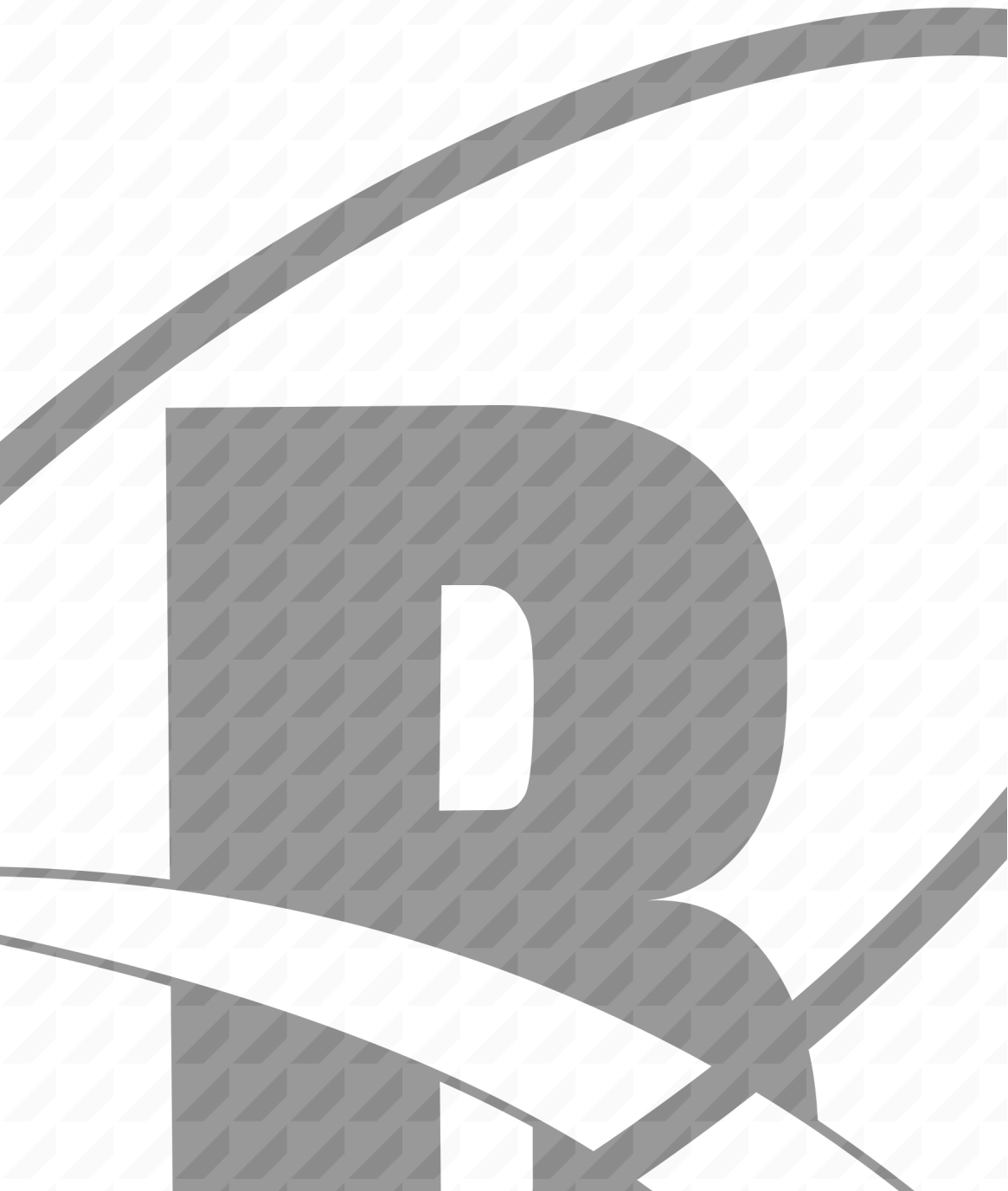



VODIČ ZA MONTAŽU

Čestitamo, sada ste vlasnik potpuno nove VANBOW stolice!

Pre nego što počnete da uživati u Vašoj udobnoj stolici, treba da je sastavite. Ovaj vodič će Vas provesti kroz osnovni proces montaže. Da biste osigurali da ovaj proces ide bez problema, sledite data uputstva, **i posebno važne bezbednosne informacije.**

Za detaljnija i vizuelna uputstva smo obezbedili video koji će Vam pomoći da bolje razumete proces montaže.

Iako je moguće da sami montirate stolicu, **proces će biti još jednostavniji ukoliko imate drugu osobu koja će Vam pomagati.**

Pre nego što počnete montažu, proverite da li ima nekih nedostajućih delova u pakovanju. U slučaju bilo kakvih problema, nemojte oklevati da nam pošaljete E-mail i mi ćemo Vam pomoći što je pre moguće.

Ako tokom montaže naiđete na bilo kakve poteškoće, pogledajte naš video kako biste videli da li ste nešto propustili. Ukoliko ne možete da rešite Vaše probleme, pošaljite nam E-mail i naš tim za podršku će Vam pomoći u najkraćem mogućem roku.



Skenirajte da biste videli video za montažu
Na YouTube: <https://youtu.be/pQp3fcswiqc>



LISTA PAKOVANJA



Točkići

Količina: 5

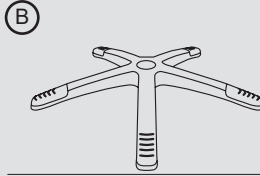

Zvezdasta osnova

Količina: 1



Gasni podizač

Količina: 1

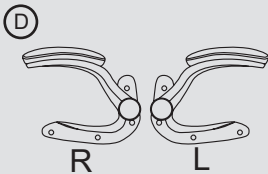

Ručice

Količina: 2

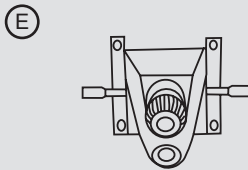

Ploča sedišta

Količina: 1

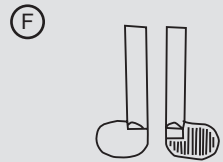

Plastična ručica

Količina: 2

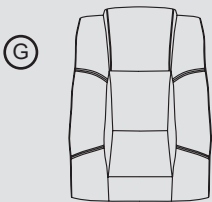

Jastuk za leđa

Količina: 1

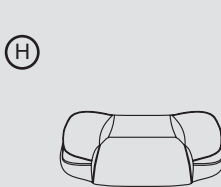

Jastuk sedišta

Količina: 1

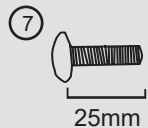

Zavrtnji M6*25mm

Količina: 8



Podloška

Količina: 4



Zavrtnji M6*20mm

Količina: 4

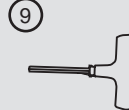

T-ključ

Količina: 1



Plast.čepovi

Količina: 8



UPUTSTVO ZA MONTAŽU

Ako ste u mogućnosti, radi praktičnije montaže naše stolice upotrebite burgiju sa Vašom električnom bušilicom.

KORAK 1 : Okrenite zvezdastu osovinu stolice naopako i pritisnite točkiće u otvore na kraju svake noge osnove.

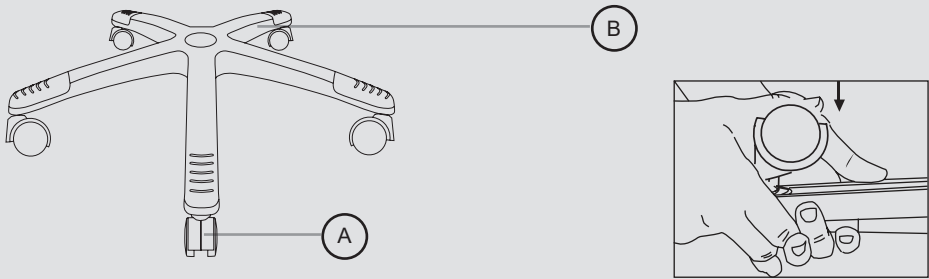

KORAK 2 : Uspravite zvezdastu osnovu i umetnite gasni podizač u centralni otvor na zvezdastoj osnovi.

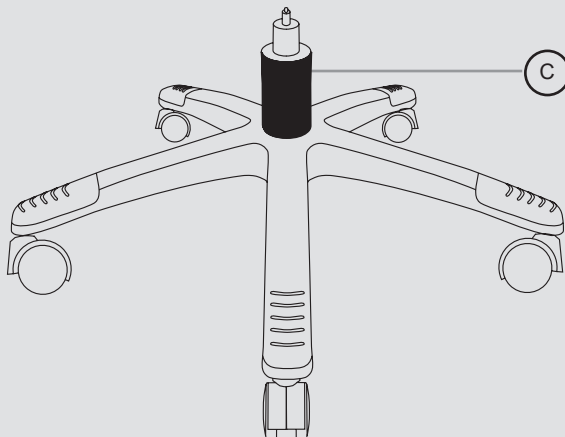

KORAK 3 : Poravnajte ploču sedišta sa dnom jastuka za sedišta i osigurajte da je prednja strana ploče usmerena ka prednjem delu jastuka. Pričvrstite ploču sedišta za jastuk za sedišta upotrebom četiri zavrtnja M6x20mm, i zategnite sve zavrtnje pomoću T-ključa.

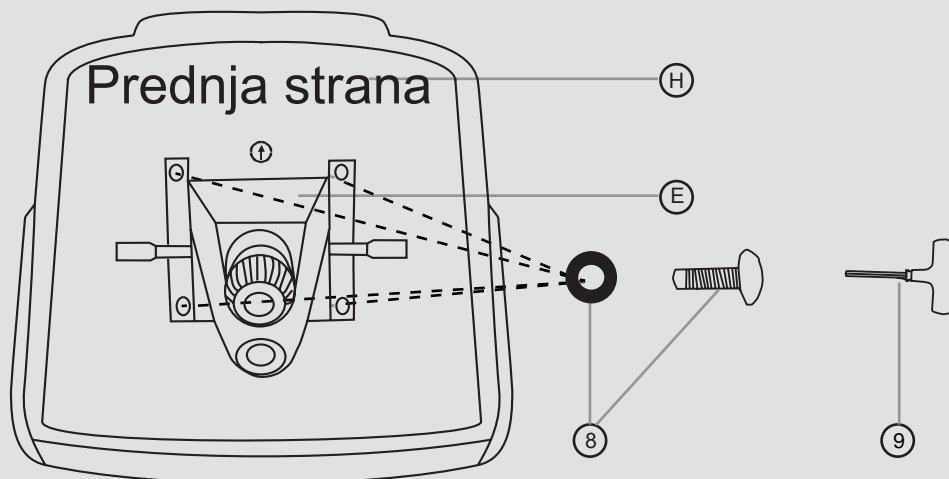

KORAK 4 : Umetnite dve plastične ručice u ploču sedišta

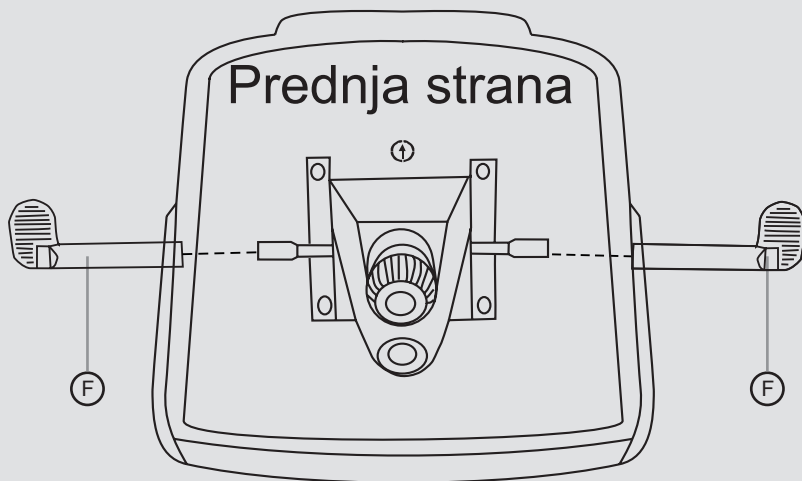

KORAK 5 : Okrenite jastuk sedišta u uspravan položaj i poravnajte centralni otvor ploče sedišta iznad podizača, zatim dobro pritisnite jastuk sedišta na podizač tako da se sigurno povežu.

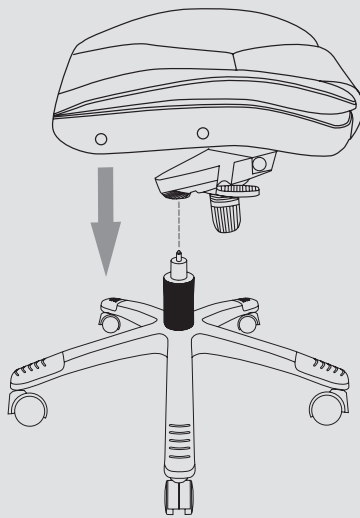

KORAK 6 : Pričvrstite ručice na jastuk sedišta pomoću zavrtnja M6*25mm upotrebom T-ključ.

Napomena: Nasloni za ruke su označeni sa "L" (levo) i "R" (desno) radi označavanja strana na koje ih treba postaviti.

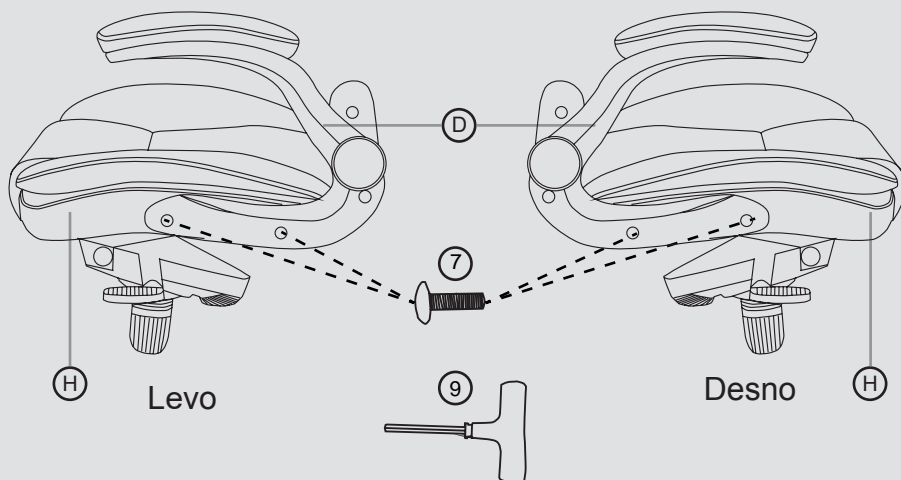

KORAK 7 : Postavite jastuk za leđa na sedište stolice tako da gornji deo jastuka bude usmeren ka napred. Pričvrstite jastuk za leđa na ručice umetanjem 2 zavrtnja M6*25mm u gornje otvore koristeći T-ključ .

Napomena: Nemojte pritezati zavrtnje do kraja.

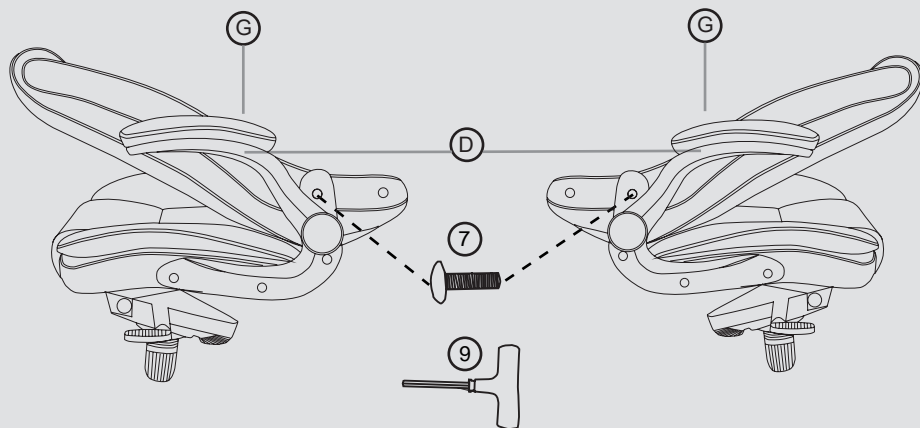

KORAK 8 : Okrenite naslon stolice prema gore i pričvrstite ga pomoću dva donja zavrtnja M6*25mm.

Napomena: Nemojte pritezati zavrtnje do kraja.

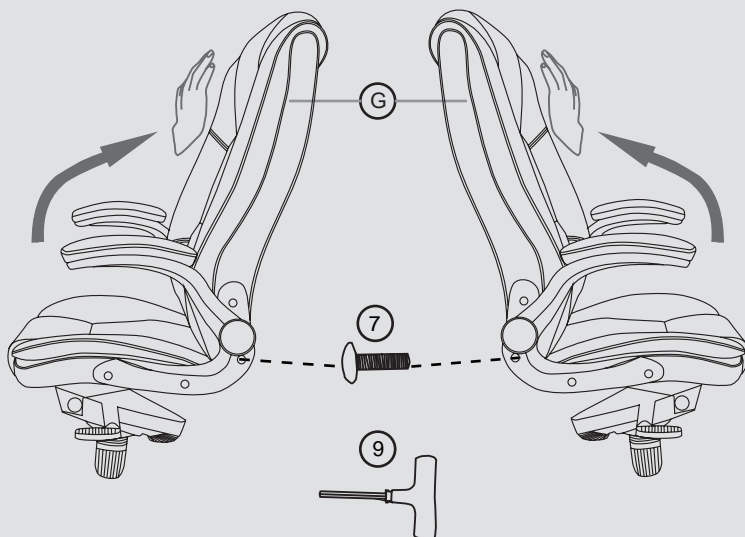

KORAK 9 : Podesite ravnotežu cele stolice i zatim potpuno zategnite sve zavrtnje na svakoj strani.

KORAK 10 : Pritisnite plastične čepove na otvore na naslonima za ruke da biste prekrili zavrtnje.

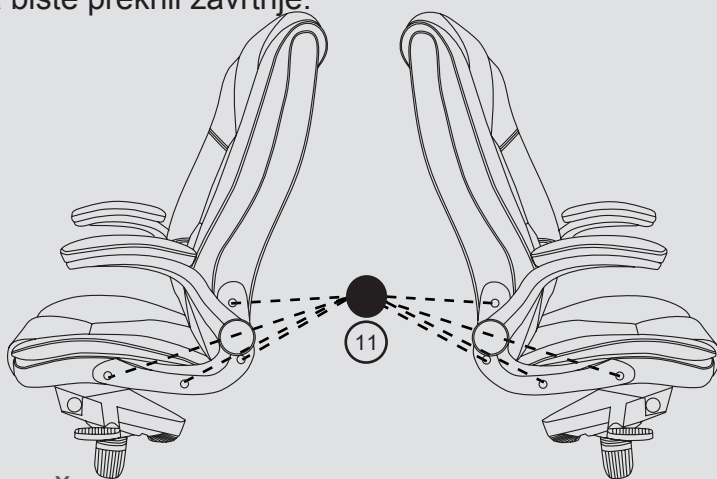

**Čestitamo! Montirali ste Vašu
VANBOW stolicu.**

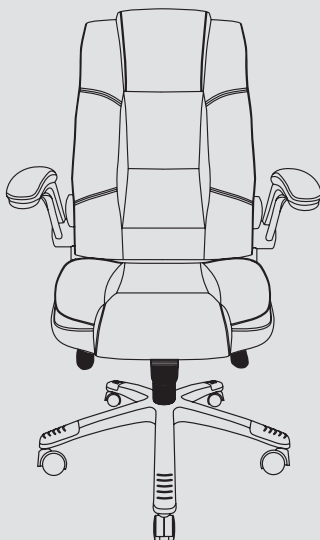

Ako imate bilo kakvih problema prilikom montaže stolice ili drugih problema, kontaktirajte nas na office@masterpro-spa.com odgovorićemo na Vaš E-mail u najkraćem mogućem roku.

FUNKCIJA

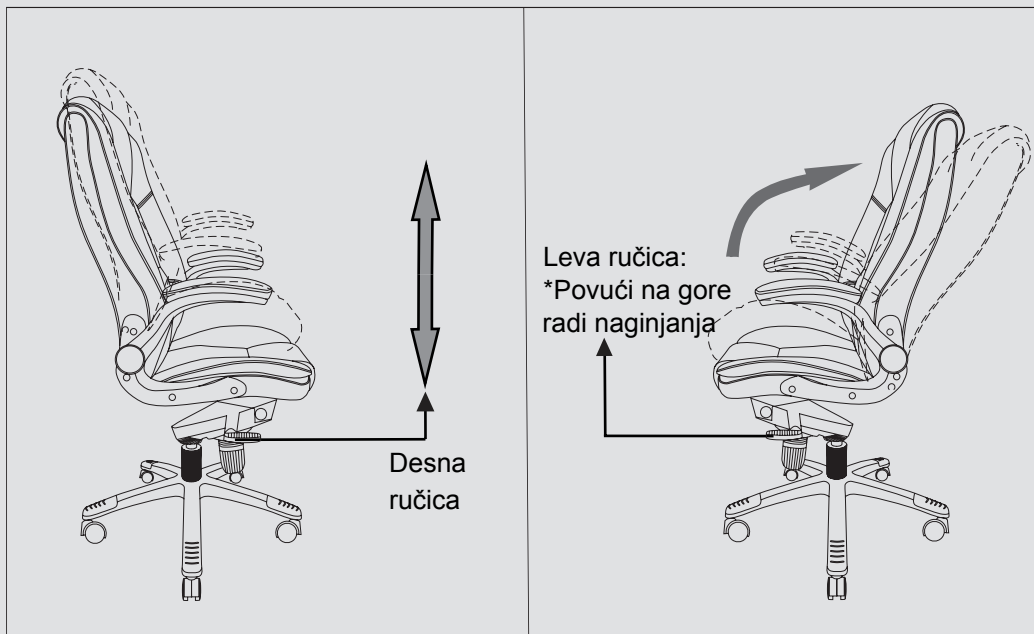



ČESTO POSTAVLJANA PITANJA

1. Kako da naručim rezervne delove? Kada ću ih primiti?

Za najbržu uslugu, kontaktirajte nas na office@masterpro-spa.com radi dalje pomoći. Što se tiče garancije, ona ne pokriva zamenu delova. Rezervne delove isporučujemo u najkraćem mogućem roku.

2. Kako da podesim visinu sedišta?

Dok sedite, nagnite se napred podižući se sa sedišta i posegnite rukom ispod desne strane stolice i locirajte ručicu. Lagano podignite ručicu okrećući je u smeru kazaljke na satu kako bi se stolica podigla do željene visine. Za spuštanje sedišta, polako podižite ručicu okrećući je u smeru kazaljke na satu dok sedate.

3. Kako da se nagnem (zavalim) u stolici?

Dok sedite, posegnite ispod desne strane stolice i locirajte ručicu. Klizajte ručicu skroz udesno (dalje od sedišta). Kada se ručica nalazi u ovom položaju, nagnijte se unazad o stolica će se nagnjati unazad. Da biste zaključali stolicu u uspravnom (vertikalnom) položaju, sedite u stolicu i gurajte ručicu u levo (prema centru sedišta). Ako se stolica nagnije ka napred umesto ka nazad, možda ste postavili ploču sedišta naopako.

4. Kako treba čistiti stolicu?

S obzirom da ne preporučujemo određeni brend sredstva za čišćenje, možete pomoću vlažne krpe obrisati Vašu stolicu. Ili možete upotrebiti sredstvo namenjen za čišćenje vezane kožne presvlake na stolici koje se može naći u slobodnoj prodaji. Ako želite da koristite neko sredstvo za čišćenje, savetujemo da ga pre upotrebe na celoj stolici testirate na njenoj donjoj strani kako biste bili sigurni da sredstvo za čišćenje ne menja materijal.

Imajte na umu da će bilo kakva promena boje ili promena stolice pod dejstvom sredstva za čišćenje automatski poništiti garanciju.

5.Točkiće je teško montirati. Kako da montiram točkiće?

Metalno vreteno točkića treba u potpunosti uneti u dno zvezdaste osnove kako bi točkić čvrsto ostao unutra. Postoje dve mogućnosti. 1. Položite osnovu na podni prekrivač tako da dno osnove bude usmereno na gore. Unesite svaki točkić u otvore primenjujući pritisak palcem u osnovi točkića. Trebalo bi lako da upadnu u otvore. 2. Držite zvezdastu osnovu u uspravnom položaju (poravnajte točkić sa otvorom na nozi osnove i gurnite točkić uz primenu male sile, uvijanjem ili upotrebom malog čekića).

6.Točkić na stolici se slomio. Kako da uklonim metalno vreteno točkića iz osnove?

Možete upotrebiti klešta da biste izvadili metalni klin, ili nas kontaktirajte radi zamene delova.

7.Stolica se ljulja sa jedne na drugu stranu, kako to da popravim?

Proverite da li su svi zavrtnji pravilno zategnuti, naročito oni koji pričvršćuju ploču sedišta za jastuk sedišta. Ako ne rešite problem, možda Vam je potrebna nova ploča sedišta i novi gasni podizač. Kontaktirajte nas na office@masterpro-spa.com

8.Stolica tone ili gasni podizač (za položaj sedišta) ne održava svoj pritisak.

Pogledajte gornje pitanje br.2. Ako sedište ne zadržava svoju visinu, naručite novi gasni podizač i novu ploču sedišta na office@masterpro-spa.com. Navedite katalogske brojeve i mesto kupovine.

9.Kako da uklonim/zamenim ploču sedišta i/ili gasni podizač?

Pogledajte stranu 7 radi slika i linka za video. Da biste uklonili ploču sedišta sa gasnog podizača treba da okrenete stolicu naopako. Nabavite gumeni čekić. Treba da udarite oblast u kojoj gasni podizač (cilindar) ulazi u ploču sedišta (crna metalna ploča pričvršćena za sedište i ima ručicu). Kada ste udarili ploču sedišta, povucite gasni podizač da biste videli da li je otpušten. Ove dve stavke su međusobno zaključane pod pritiskom; što više udarate ploču, više će se smanjivati pritisak. Na kraju će se stavke razdvojiti. Da biste uklonili gasni podizač iz zvezdaste osnove okrenite stolicu naopako.

Gasni podizač (cilindar) prolazi kroz zvezdastu osnovu (noga sa točkicama) u dužini od 1-2 inča (2.54-5.08 cm). Pogledajte u centar gasnog podizača, videćete malu spojnicu. Ne treba gumenim čekićem da pogodite tu spojnicu u centru jer će se osloboditi pritisak koji je potreban za podizanje/spuštanje Vaše stolice. Treba da udarite spoljnu ivicu ili obod gasnog podizača. Što više udarate gasni podizač više će se oslobađati pritisak. Nakon nekoliko udaraca čekićem, gasni podizač bi trebalo da izađe, ili ga povucite da biste videli da li je otpušten, ako se i dalje ne pomera posetite www.masterpro-spa.com ili pošaljite E-mail na office@masterpro-spa.com za naručiv.nove ploče sedišta i gas.podizača.

10.Kako da uklonim osnovu sa gas. podizača/zamenim osnovu?

Hromiranu metalnu osnovu je veoma teško ukloniti sa metalnog cilindra gasnog podizača ako je stolica nasađena na njega. Moraćete da upotrebite gumeni čekić i da udarate taj položaj sa donje strane osnove.

11.Kako da uklonim čepove zavrtnja sa naslona za ruke?

Da biste uklonili čepove zavrtnja sa naslona za ruke kako biste izložili zavrtnje, upotrebite odvijač (gedore) i malim čekićem lagano lupkajte po ivicama čepova zavrtnja kako biste ih podigli sa naslona za ruke.

12.Nasloni za ruke su labavi, kako mogu da ih pričvrstim?

Proverite da li su svi zavrtnji pravilno zategnuti.

13.Izgleda se delovi ne uklapaju, šta da uradim?

Prilikom montiranja svake komponente stolice, nemojte potpuno zatezati zavrtnje, već ih zategnite za $\frac{1}{4}$. Kada su sve komponente uklopljene i poravnate i proizvod je u odgovarajućem nivou za sedenje, tada zategnite sve zavrtnje.

14.Zavrtnji ne mogu da se uvrnu u otvore. Šta da uradim?

Osigurajte da je zavrtnj poravnat sa otvorom, ponekad su otvori u mekim tapaciranim delovima stolice duboko postavljeni i teško je uspostaviti kontakt sa navojem u otvoru. Takođe proverite da na zavrtnju ili u otvoru nema nekih nečistoća, a možete probati i sa rezervnim zavrtnjem.

15. Koliko dugo važi garancija?

Garancija za Vašu određenu stolicu ili deo nameštaja se zasniva na godini kada ste je/ga kupili. Imajte na umu da je za potvrdu garancije potreban dokaz o kupovini. Trenutna garancija za stolicu je: 1 godina za hidrauliku i mehanizam (osim ako nije drugačije naznačeno). Ne morate da registrujete Vašu garanciju.

16. Kako se potvrđuje garancija?

Vaš garancijski rok se potvrđuje datumom kupovine koji je naznačen na originalnom računu. (Imajte na umu da se garancija ne može potvrditi bez Vašeg originalnog računa).

17. Koja je granica težine za moju stolicu?

Stolica je testirana tako da ispunjava zahteve standarda, i granica težine je do 113kg. Veća težina od ove će izazvati oštećenje stolice.

BEZBEDNOST I ODRŽAVANJE

- Nemojte stajati na stolici. Ne koristite stolicu za penjanje.
- Ovaj proizvod koristite za sedenje samo jedne osobe.
- Ne koristite stolicu dok svi zavrtnji nisu čvrsto zategnuti.
- Izbegavajte kontakt sa oštrim predmetima koji mogu probiti tkaninu.
- Svakih 6 meseci proverite da li su svi zavrtnji dovoljno čvrsto zategnuti.
- Za čišćenje koristite samo vlažnu krpu i blago sredstvo za čišćenje, prvo testirajte sredstvo čišćenjem male neupadljive oblasti tkanine.
- Granica težine koju može da nosi stolica je 250lbs (113kg).

E-mail: office@masterpro-spa.com
Web: www.vanbow.net