

VON RACER

UPUTSTVO ZA UPOTREBU

MODEL:9015-2

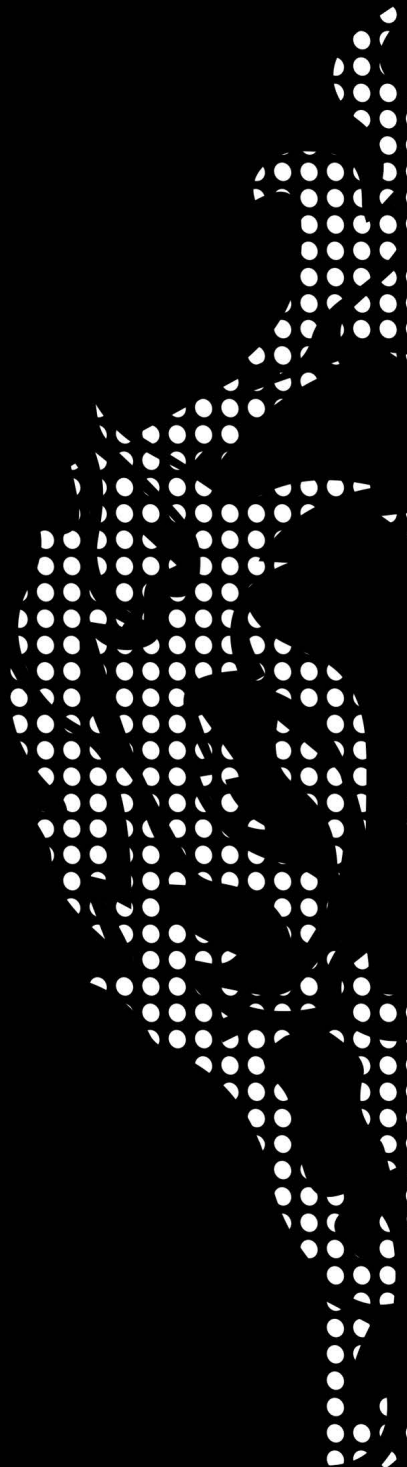

Čestitamo, sada ste vlasnik potpuno nove Vonracer stolice!

Pre nego što počnete da uživati u Vašoj udobnoj stolici, treba da je sastavite. Ovaj vodič će Vas provesti kroz osnovni proces montaže. Da biste osigurali da ovaj proces teče bez problema, sledite data uputstva, **i naročito važne informacije o bezbednosti.**

Iako je moguće da sami montirate stolicu, **ovaj proces će biti još jednostavniji ukoliko imate drugu osobu koja će Vam pomagati.**

Pre nego što počnete sa montažom stolice, proverite da li ima nedostajućih delova u pakovanju. U slučaju bilo kakvih problema, nemojte oklevati da nam pošaljete email i mi ćemo Vam pomoći što je pre moguće.

Ako naiđete na bilo kakve poteškoće tokom montaže, ne zaboravite da pogledate naš video o montaži stolice da biste videli da li ste nešto propustili. Ako ne možete da rešite probleme koje imate, pošaljite nam email i naš tim za podršku će Vam pomoći što je pre moguće.

LISTA PAKOVANJA

.02

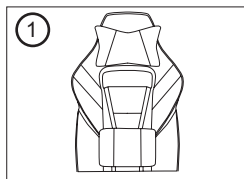

Jastuk za leđa

Količina: 1

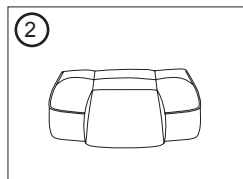

Jastuk sedišta

Količina: 1

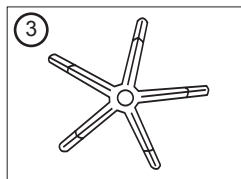

Zvezdasta osnova

Količina: 1

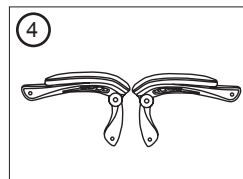

Navlaka podizača

Količina: 1

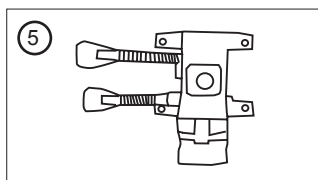

Ploča sedišta

Količina: 1

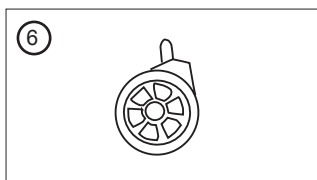

Točkići

Količina: 5

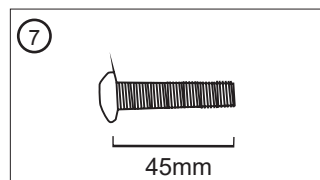

Zavrtnji M8*45mm

Količina: 4

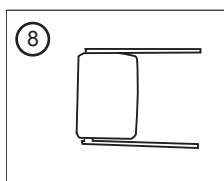

Naslon za noge

Količina: 1

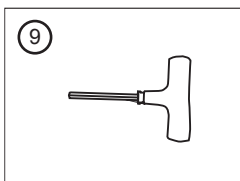

T-Ključ

Količina: 1

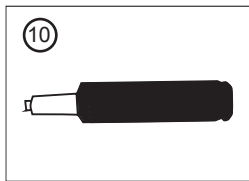

Gasni podizač

Količina: 1

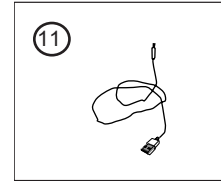

Kabl

Količina: 1

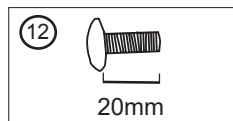

Zavrtnji M8*20mm

Količina: 3



Zavrtnji M6*20mm

Količina: 4



Plastični čepovi

Količina: 4

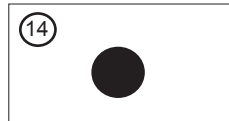

Plastični čepovi

Količina: 4

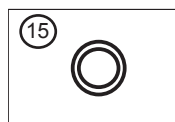

Gumeni prsten

Količina: 2

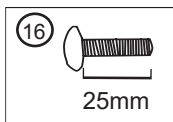

Zavrtnji M6*25mm

Količina: 4

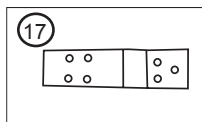

Čelična ploča

Količina: 1

UPUTSTVO ZA MONTAŽU .03

KORAK 1 : Okrenite zvezdastu osnovu stolice naopako i pritisnite točkice u otvore na kraju svake noge osnove.

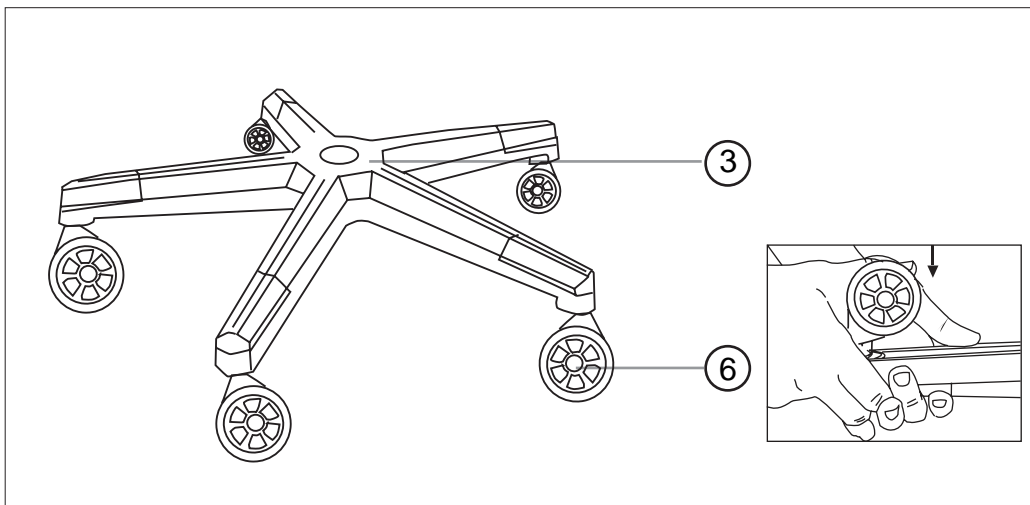

KORAK 2 : Uspravite zvezdastu osnovu i umetnite gasni podizač u centralni otvor na zvezdastoj osnovi.

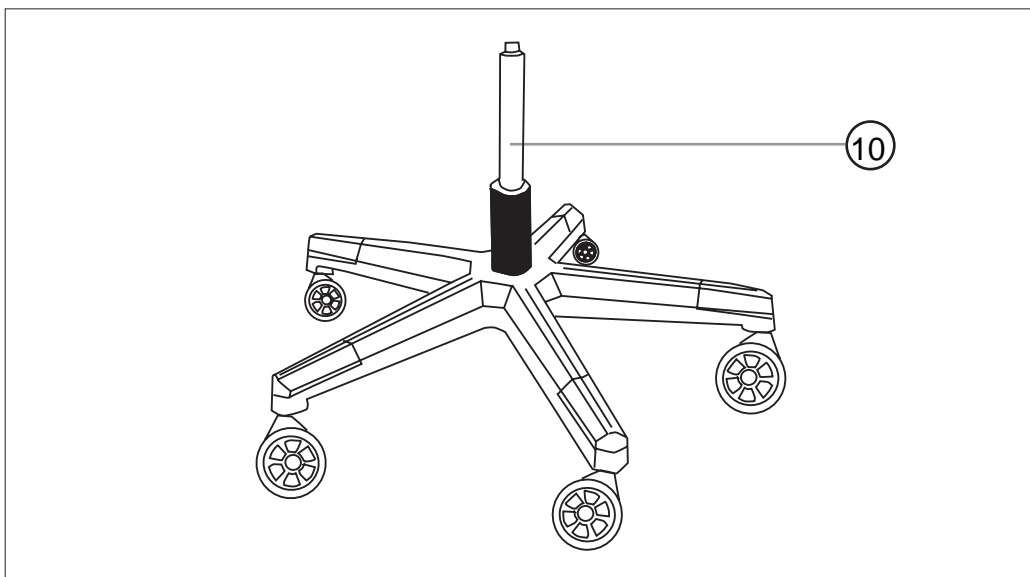

UPUTSTVO ZA MONTAŽU .03

KORAK 3 : Poravnajte ploču sedišta sa dnom jastuka za sedište i osigurajte da je prednja strana ploče sedišta usmerena ka prednjem delu jastuka. Pričvrstite ploču sedišta za jastuk za sedište upotrebom 4 zavrtnja M6X20mm i pomoću ključa zategnite sve zavrtnje.

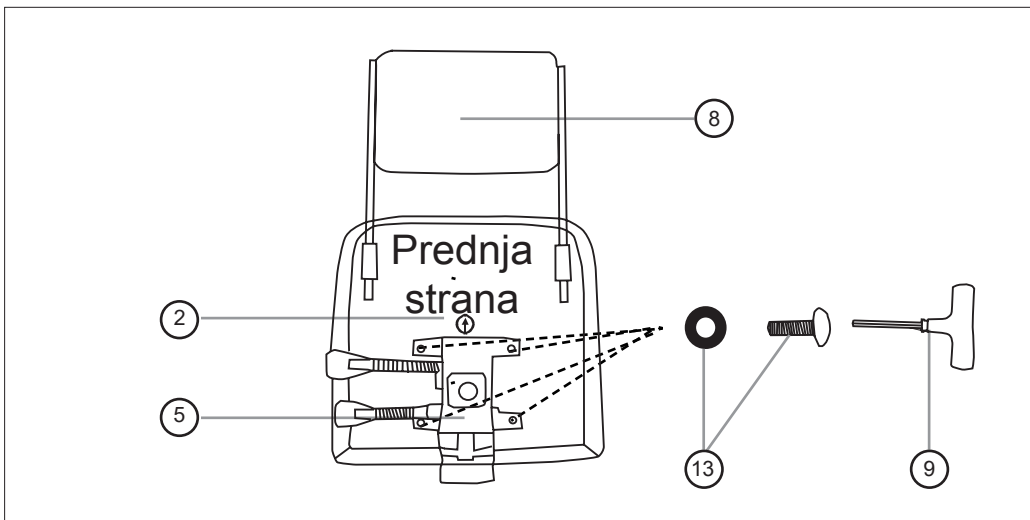

KORAK 4: Okrenite jastuk sedišta uspravno i poravnajte središnju rupu ploče sedišta preko podizača, a zatim gurnite jastuk sedišta na podizač tako da se sigurno povežu.

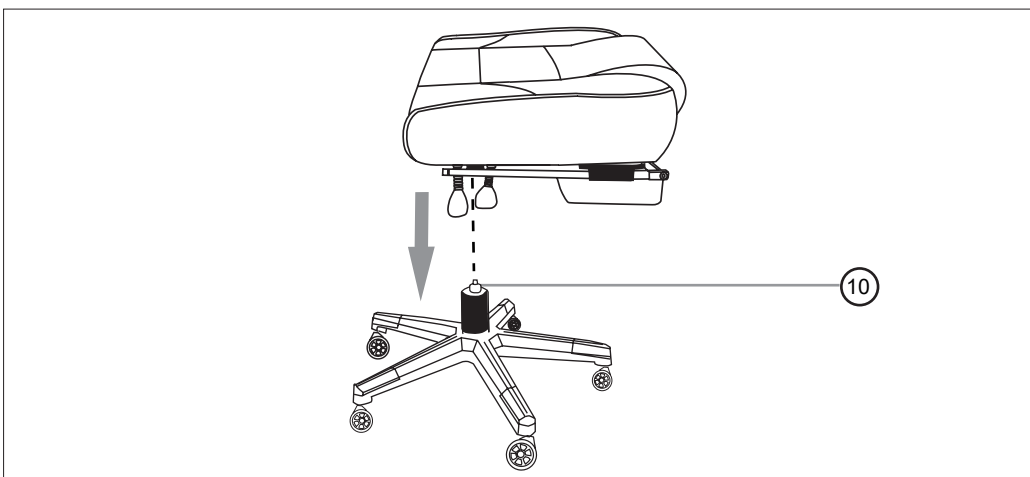

UPUTSTVO ZA MONTAŽU .03

KORAK 5 : Pričvrstite čeličnu ploču na jastuk za leđa pomoću četiri zavrtnja M6x25 mm.

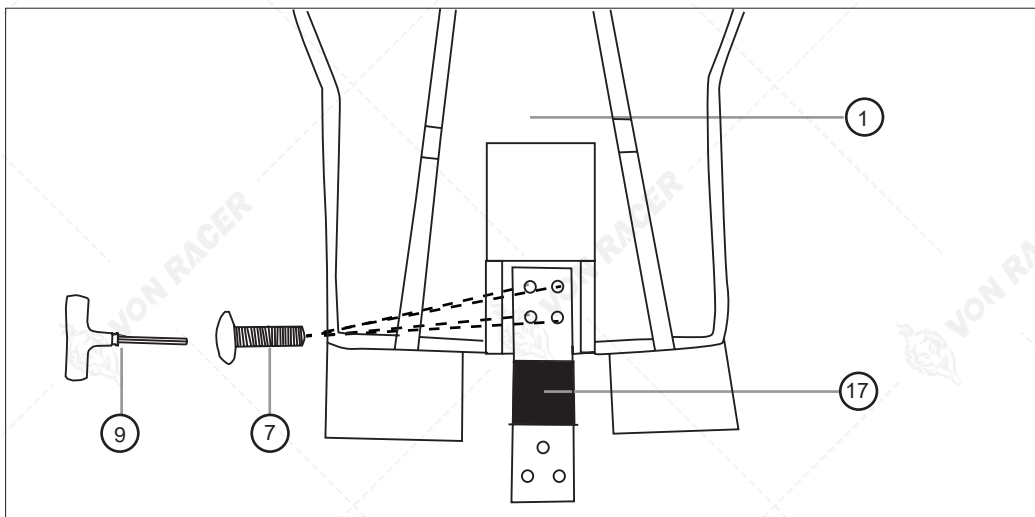

KORAK 6: Pričvrstite jastuk sedišta za jastuk za leđa, poravnajte čeličnu ploču preko prethodno izbušenih rupa ispod jastuka za leđa i učvrstite ih pomoću tri zavrtnja M8x20 mm.

Napomena: Nemojte potpuno pritezati zavrtnje.

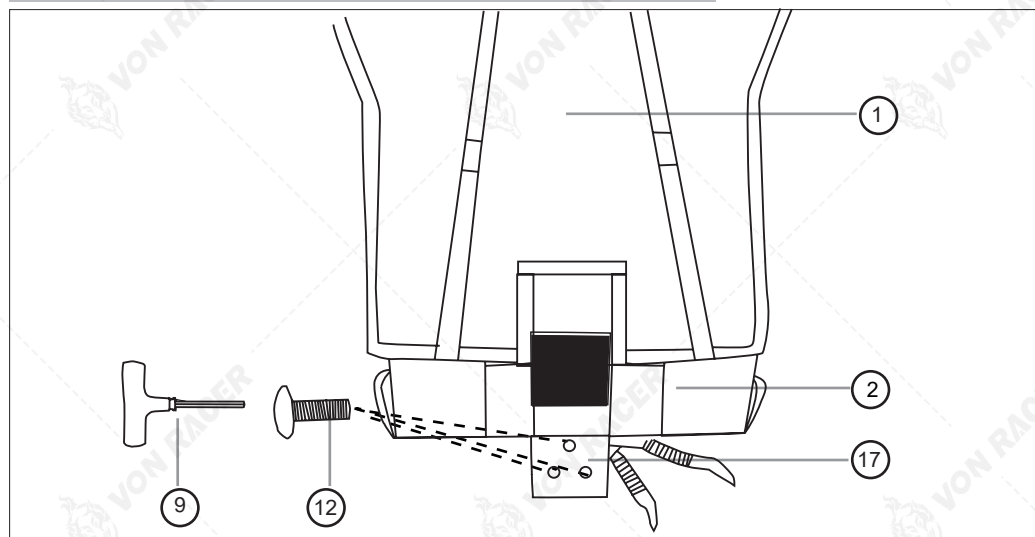

UPUTSTVO ZA MONTAŽU .03

KORAK 7: Pričvrstite ručice za jastuk sedišta pomoću četiri M8x45mm zavrtnja koristeći ključ.

Napomena: Nasloni za ruke su označeni sa "L" (levo) i "R" (desno) radi ukazivanja na strane na koje ih treba postaviti.

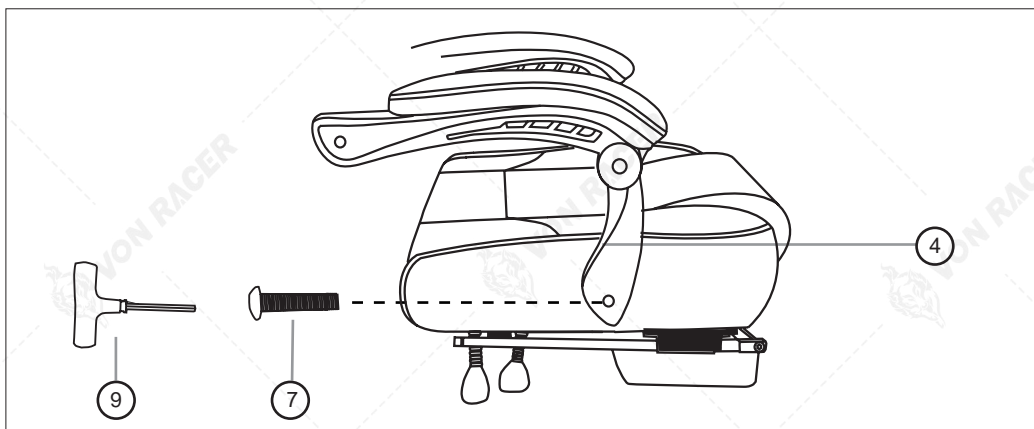

KORAK 8: Pričvrstite pomoću ključa jastuk za leđa za ručice unošenjem dva zavrtnja M8x45 mm u predviđene rupe.

Napomena: Nemojte potpuno zatezati zavrtnje.

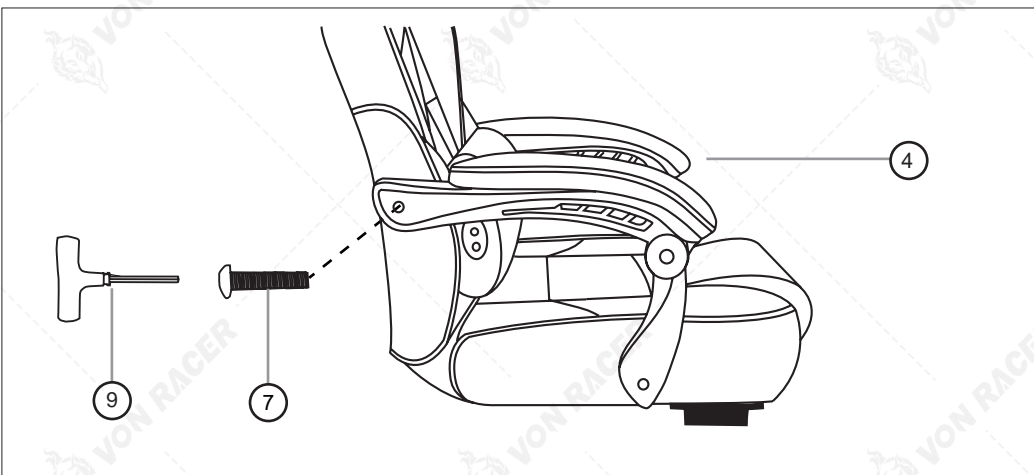

UPUTSTVO ZA MONTAŽU .03

KORAK 9: Podesite ravnotežu cele stolice i zatim potpuno zategnite sve zavrtnje sa svake strane regulatora.

KORAK: Zategnite sve zavrtnje pomoću T-ključa.

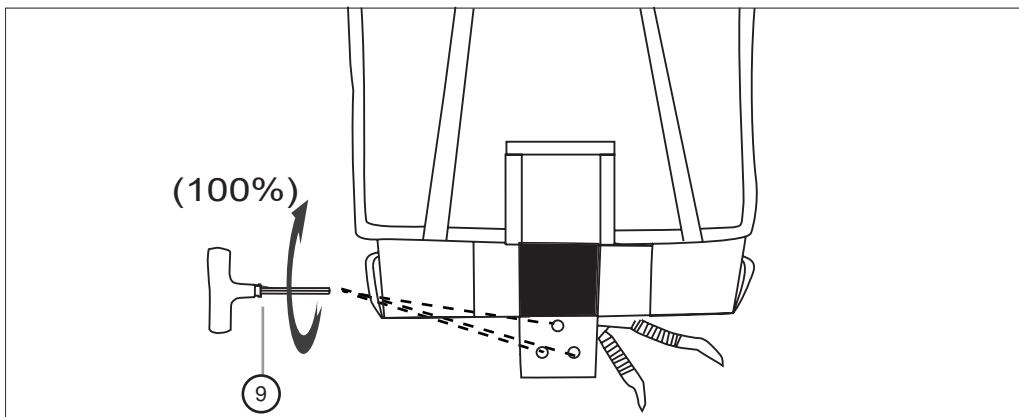

KORAK 11: Pritisnite plastične čepove na otvore regulatora da biste prekrili zavrtnje.

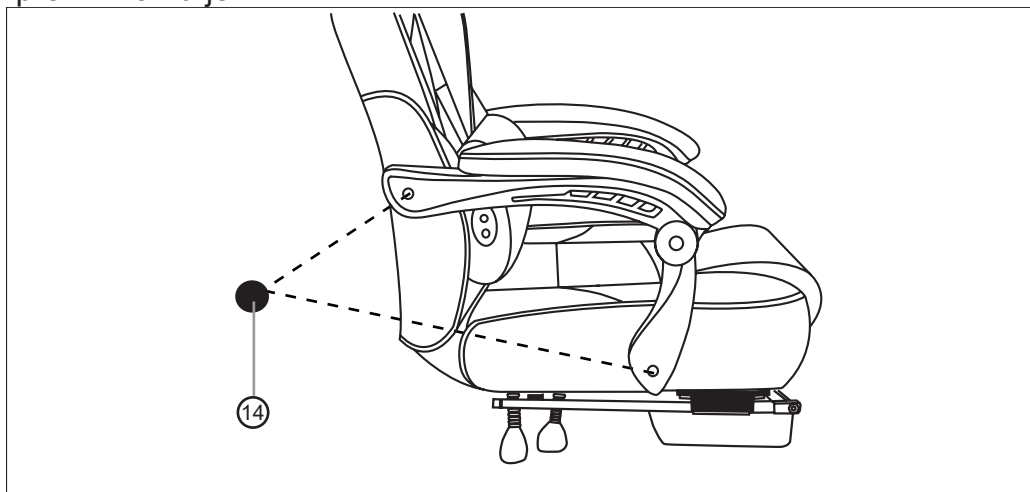

UPUTSTVO ZA MONTAŽU .03

Čestitamo! Montirali ste Vašu Von racer stolicu!

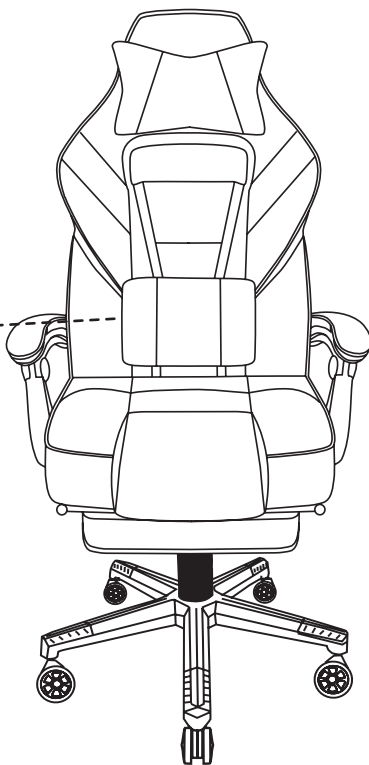
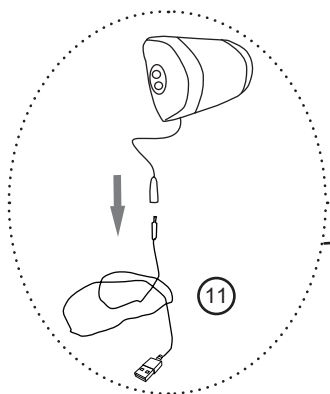

OPREZ! Nemojte povlačiti kabl tokom sedenja.

Ako imate bilo kakvih problema prilikom montaže stolice ili drugih problema, kontaktirajte nas office@masterpro-spa.com, odgovorićemo na Vaš email u najkraćem mogućem roku.

UPUTSTVA ZA UPOTREBU

.04

1 Visina sedišta: Prva ručica u obliku lopatice sa desne strane

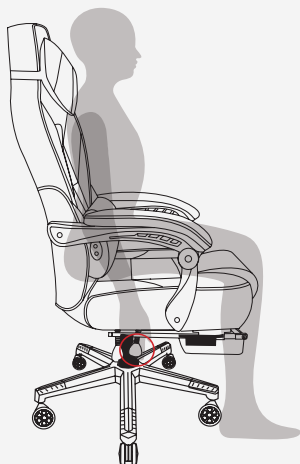

Za podizanje:

Dok polako ustajete sa stolice, podižite ručicu.

Za spuštanje:

Dok sedite, podižite ručicu.

* Na pravilnoj visini, Vaša stopala treba da budu ravno na podu.

2 Upravljanje bravom nagiba naslona: Druga ručica sa desne strane



Pritisnite ručicu na dole da biste zaključali mehanizam nagiba naslona.



Povucite ručicu na gore da biste otključali mehanizam nagiba naslona.

* Na pravilnoj visini, Vaša stopala treba da budu ravno na podu.

UPUTSTVA ZA UPOTREBU

.04

3 Opustite se uz naslon za noge

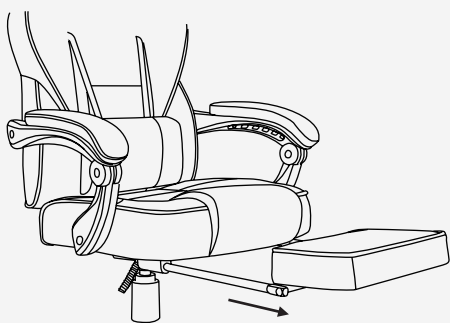

Izvucite polugu naslona za noge i okrenite naslon ka napred.

BEZBEDNOST I ODRŽAVANJE

.05

- Nemojte stajati na stolici. Ne koristite stolicu za penjanje.
- Koristite ovaj proizvod za sedenje samo jedne osobe.
- Ne koristite stolicu dok svi zavrtnji nisu čvrsto zategnuti.
- Izbegavajte kontakt sa oštrim predmetima koji mogu probiti tkaninu.
- Svakih 6 meseci proverite da li su svi zavrtnji dovoljno čvrsto zategnuti.
- Za čišćenje koristite samo vlažnu krpu i blago sredstvo za čišćenje, prvo testirajte sredstvo čišćenjem male neupadljive oblasti tkanine.
- Granica težine koju može nositi stolica je 250 lbs (113 kg).

INFORMACIJE O BEZBEDNOSTI



Sedite u centru stolice sa leđima na naslonu za leđa



Nemojte sedeti na prednjoj ivici stolice



Nemojte stajati na stolici



Ne koristite stolicu za više od jedne osobe



Nemojte okretati stolicu dok osoba sedi na njoj



Ne oslanjajte se celokupnom težinom samo na naslon

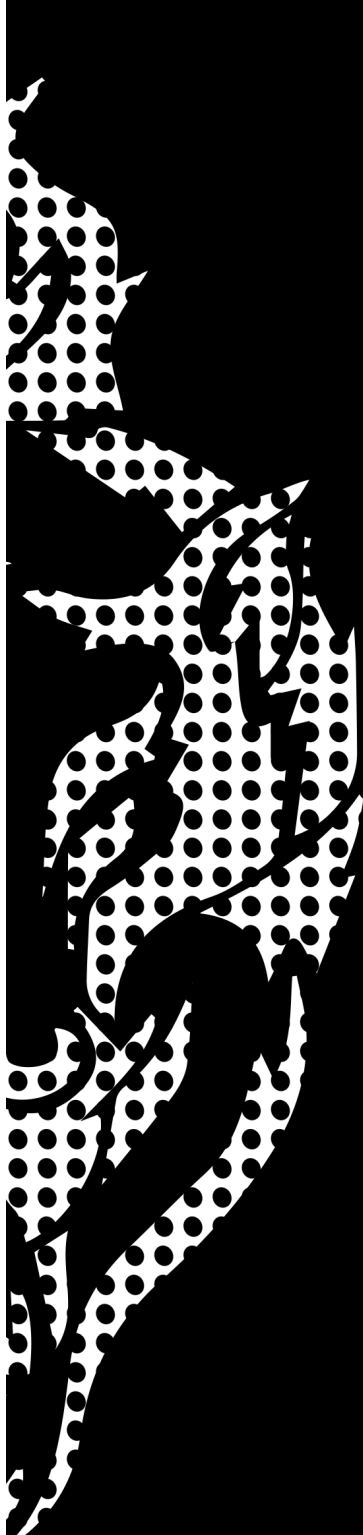

VON RACER

E-mail: office@masterpro-spa.com

Web: www.masterpro-spa.com